

中华人民共和国国家标准

机床夹具零件及部件
螺钉支承

GB/T 2232—91

代替 GB 2232—80

The parts and units of jigs and fixtures
Supporters for screw

1 主题内容

本标准规定了规格为 14~50 mm 的螺钉支承。

2 引用标准

GB 699 优质碳素结构钢技术条件

GB/T 2259 机床夹具零件及部件技术要求

3 尺寸

尺寸如下图及表所示。

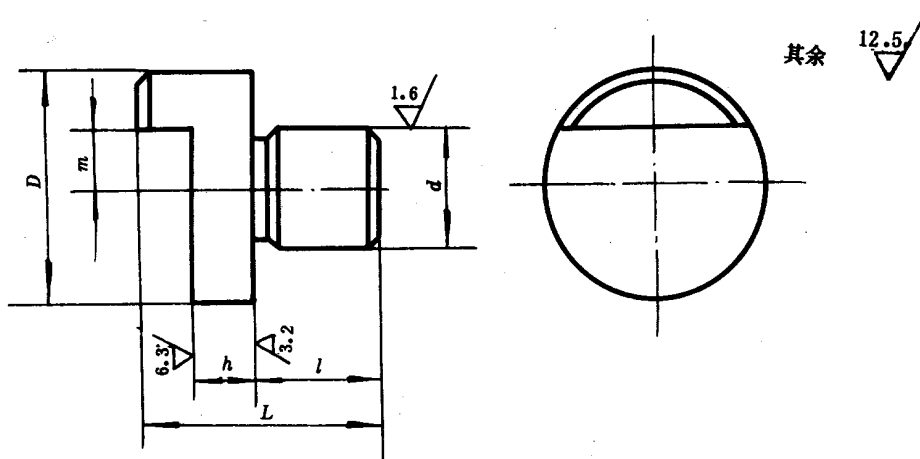

mm

D	d		L	l	h	m	配用螺钉
	基本尺寸	极限偏差 r6					
14	8	+0.028 +0.019	18	10	5	3	M 6
16	10		20	12		4	M 8
18			22		6	5	M 10
20	12	+0.034 +0.023	25	15		9	6
25			30		7		M 16
30	16		35		18	10	8
35			38	10			M 24
40			20	+0.041 +0.028	42	22	12
50	25	50	25		15	14	M 36

4 技术条件

- 4.1 材料:45 钢按 GB 699 的规定。
 4.2 热处理:HRC 40~45。
 4.3 其他技术条件按 GB/T 2259 的规定。

5 标记

5.1 标记示例:

D=30 mm 的螺钉支承:
 支承 30 GB/T 2232

附加说明:

本标准由中华人民共和国机械电子工业部机械标准化研究所提出。

本标准由机械电子工业部机械标准化研究所归口。

本标准由机械电子工业部机械标准化研究所负责修订。

本标准参加修订单位:北京第二机床厂、北京内燃机厂、沈阳第一机床厂、沈阳气体压缩机厂、武汉重型机床厂。

本标准于 1980 年首次发布。